

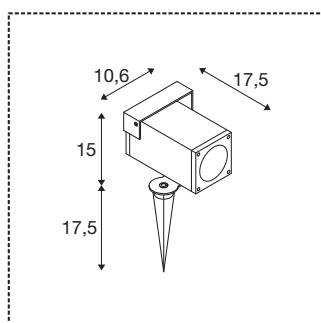

THEO BRACKET SP QPAR51

holofote de estaca exterior antracite

A série THEO BRACKET torna as amplas possibilidades da popular família de luzes SLV THEO ainda mais diversificadas: o holofote de estaca, ajustável de forma flexível, é ideal para iluminação de realce em áreas exteriores. Além disso, oferece a opção de usar diferentes lâmpadas, tal como lâmpadas LED inteligentes — perfeitas para um controlo inteligente e para alterar certas características da luz dependendo do LED utilizado e da aplicação.



DADOS TÉCNICOS

Ref. n.º	1004652
Número de tomadas	1
Zona de abertura	70 °
Giratório ou Articulável	giratório
IP Code	IP 44 / IP 65
Montagem	Montagem à superfície
Pormenores da montagem	Chão
Tensão nominal primária	220-240V ~50/60Hz
Classe de proteção	I
Cor	antracite
Saída de luz	direto
Comprimento	17.5 cm
Largura	10.6 cm
Altura	15 cm
Comprimento da estaca	17.2 cm
Peso líquido	1.093 kg
Peso bruto	1.375 kg
Página BIG WHITE	601

Recomendações

1005077	Lâmpada LED QPAR51 , GU10, 2700 K, preto
1005080	Lâmpada LED QPAR51 , GU10, 3000 K, preto
1005083	Lâmpada LED QPAR51 , GU10, 4000 K, preto
1005273	