

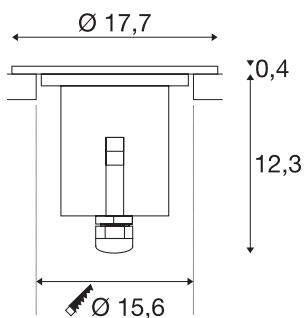

## DASAR 180 PREMIUM

lampa podłogowa wpuszczana outdoor, LED, 3000K, IP67, okrągła, osłona ze stali nierdzewnej, 38°, Ø/W 17,7/12,71 cm, 32W

DASAR Premium LED 180 to wysokonapięciowa zewnętrzna wpuszczana lampa podłogowa, po której można chodzić. Urzeka obudową ze stali nierdzewnej i częściowo satynową pokrywą szklaną. Jej pokrywa jest 5-krotnie twardsza i 100 razy bardziej odporna na zarysowania niż zwykłe szkło. Obudowa wykonana jest z wysokiej jakości aluminium i stali nierdzewnej 316. Doświadcz oświetlenia marki SLV, która od 40 lat jest niezawodnym partnerem w zakresie wszelkiego rodzaju oświetlenia zewnętrznego.



## DANE TECHNICZNE

Nr artykułu	233756
Kod IP	IP 67
Klasa odporności na uderzenia	IK 08
Odporność na uderzenia	5 Joule
Montaż	Wersja do wbudowania
Szczegóły dotyczące montażu	Wersja podłogowa
Obciążenie mechaniczne	2 t
Pierwotne napięcie znamionowe	220-240V ~50/60Hz
Prąd / napięcie wtórny	750 mA
Klasy ochrony	I
Wydajność	32 W
Temperatura otoczenia	40 °C
Temperatura w szkłe (emisja światła)	65 °C
Strumień świetlny	3000 lm
Temperatura barwy światła	3000 Kelvin
Kąt połowiczny rozpraszania	38 °
Kolor	stal nierdzewna
CRI	80
Dane LXXBXX	L70B50
Okres użytkowania	30000 h
Emisja światła	bezpośrednie
Głębokość	12.7 cm

średnica	17.7 cm
Waga netto	3.084 kg
Waga brutto	3.214 kg
Forma do wycinania	Okrągły
Głębokość montażowa	16.4 cm
Średnica montażowa	15.6 cm

## Akcesoria

228726	SKRZYŃKA PRZYŁĄCZENIOWA T , czarna, IP68
1000655	Pojemnik do montażu podłogowego , czarny do DASAR® PREMIUM i GIMBLE OUT