

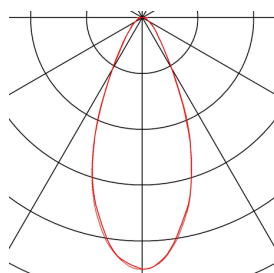

DASAR 180 PREMIUM

luminária de embutir no chão para exteriores, LED, 3000K, IP67, angular, aço inox, 60°, C/L/A
17,7/17,7/12,46 cm, 24W

A luminária de alta tensão para encastrar no pavimento DASAR LED Premium 180, transitável, convence devido ao seu aro em aço inoxidável e tampa de vidro parcialmente acetinado. A sua cobertura é cinco vezes mais dura e 100 vezes mais resistente a riscos do que o vidro convencional. Acrescente-se a armação de alta qualidade, produzida em aço inoxidável 316 e vidro. Experimente as luminárias para o exterior em primeira mão e veja por si próprio uma iluminação que resulta em todas as situações.

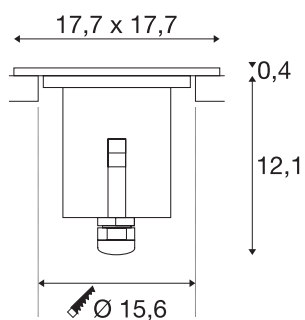

DADOS TÉCNICOS

Ref. n.º	233786
IP Code	IP 67
Classe de resistência ao impacto	IK 08
Resistência ao impacto	5 Joule
Montagem	Montagem de embutir
Pormenores da montagem	Chão
Carga mecânica	2 t
Tensão nominal primária	220-240V ~50/60Hz
Corrente / Tensão secundária	750 mA
Classe de proteção	I
Potência	32 W
temperatura ambiente máxima	40 °C
Temperatura no vidro (emissão de luz)	65 °C
Lúmen	3000 lm
Temperatura de cor da luz	3000 Kelvin
Ângulo de feixe	38 °
Cor	aço inox
CRI	80
Dados LXXBXX	L70B50
Vida útil	30000 h
Saída de luz	direto
Comprimento	17.7 cm

Largura	17.7 cm
Profundidade	12.5 cm
Peso líquido	5.671 kg
Peso bruto	5.786 kg
Forma de recorte	redonda
Profundidade de montagem	16.4 cm
Diâmetro de montagem	15.6 cm

Acessórios

1000655	Armário de embutir no piso , preto para DASAR® PREMIUM e GIMBLE OUT
228726	CAIXA DE PEÇA DE UNIÃO , preto, IP68