

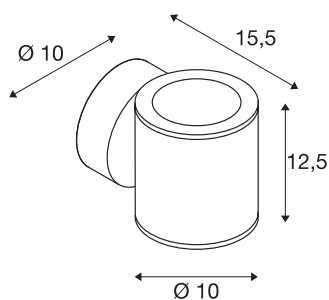

SITRA

lampa ścienna outdoor, dwupunktowa, TCR-TSE, IP44, up/down, antracytowa, maks. 18W

Dwupunktowa lampa ścienna SITRA jest wykonana z aluminium i szkła strukturalnego, które zakrywa źródła światła. Ze względu na umiejscowienie obu opraw zamontowana lampa generuje dwa identyczne stożki świetlne zwrócone w przeciwnych kierunkach (UP/DOWN). Dzięki stopniowi ochrony IP44 nadaje się do użytku na zewnątrz. Dostępna w dwóch wersjach kolorystycznych lampę podłącza się do napięcia sieciowego 230 V. Seria SITRA obejmuje także jednopunktowe lampy ścienne, dzięki czemu ma uniwersalne zastosowanie.



DANE TECHNICZNE

Nr artykułu	230365
Oprawa	GX53
Liczba opraw	2
Różne wyjścia światła	1
Kod IP	IP 44
Montaż	Wersja natynkowa
Szczegóły dotyczące montażu	Wersja ścienna
Pierwotne napięcie znamionowe	220-240V ~50/60Hz
Klasy ochrony	I
Wydajność	9 W
Kolor	antracyt
Emisja światła	bezpośrednie - pośrednie
Szerokość	10 cm
Wysokość	12.5 cm
Głębokość	15.5 cm
Waga netto	1.082 kg
Waga brutto	1.204 kg
Strona BIG WHITE	765

Zalecane źródło światła

1005271	LED GX53 , źródło światła białe / mleczone 6 W 3000 K CRI94 120°
1005269	LED GX53 , źródło światła białe / mleczone 6 W 4000 K CRI90 120°
1005272	TCR TSE GX53 , źródło światła LED białe / mleczone 6 W 2700 K CRI90 120°